

BACHILLERATO DEL ESTADO DE HIDALGO
LICITACIÓN PÚBLICA NACIONAL NO. DGBEH-LP-005-2019
ACTA DE JUNTA DE ACLARACIONES

EN EL MUNICIPIO DE SAN AGUSTÍN TLAXIACA, HIDALGO SIENDO LAS **ONCE** HORAS DEL DÍA **SEIS DE DICIEMBRE** DEL AÑO **DOS MIL DIECINUEVE**, REUNIDOS EN LA SALA DE JUNTAS DE LA DIRECCIÓN GENERAL, SITA EN CIRCUITO EX HACIENDA LA CONCEPCIÓN, LOTE 17, SAN JUAN TLICUAUTLA, MUNICIPIO DE SAN AGUSTIN TLAXIACA, ESTADO DE HIDALGO, C.P. 42160, LOS INTEGRANTES DEL COMITÉ DE ADQUISICIONES, ARRENDAMIENTOS Y SERVICIOS DEL BACHILLERATO DEL ESTADO DE HIDALGO Y LOS SERVIDORES PUBLICOS CUYOS NOMBRES Y FIRMAS APARECEN AL FINAL DE LA PRESENTE ACTA; CON FUNDAMENTO A LO ESTIPULADO EN LOS ARTICULOS 23 FRACCIÓN VI, 33 FRACCIÓN I, 43, 44 Y 51 DE LA LEY DE ADQUISICIONES, ARRENDAMIENTOS Y SERVICIOS DEL SECTOR PUBLICO DEL ESTADO DE HIDALGO; ARTICULOS 52 Y 53 DE SU REGLAMENTO; ASÍ COMO LOS ARTICULOS 1, 4 FRACCIÓN VI Y 5 FRACCION III DEL ACUERDO POR EL QUE SE ESTABLECE EL COMITÉ DE ADQUISICIONES, ARRENDAMIENTOS Y SERVICIOS DEL BACHILLERATO DEL ESTADO DE HIDALGO, Y EN EL NUMERAL 2.2 DE LAS BASES DE PARTICIPACIÓN, CON LA FINALIDAD DE LLEVAR A CABO EL ACTO DE JUNTA DE ACLARACIONES DEL PROCEDIMIENTO DE LICITACIÓN PÚBLICA NO. **DGBEH-LP-005-2019**, REFERENTE A LA **ADQUISICIÓN DE BUTACAS ESCOLARES**.

PRESIDE EL ACTO EL MTRD. VALENTIN SIMÓN SÁNCHEZ, PRESIDENTE SUPLENTE DE ESTE COMITÉ, DE CONFORMIDAD EN LO DISPUESTO EN EL ARTICULO 3, ÚLTIMO PARRAFO DEL DECRETO QUE CREA EL COMITÉ DE ADQUISICIONES, ARRENDAMIENTOS Y SERVICIOS DEL BACHILLERATO DEL ESTADO DE HIDALGO, CONFORME A LA TARJETA DE DESIGNACIÓN DE FECHA 04 DE DICIEMBRE DE 2019.

A CONTINUACIÓN SE HACEN LAS SIGUIENTES ACLARACIONES:

I. ACLARACIONES ADMINISTRATIVAS POR PARTE DE LA CONVOCANTE

EL BACHILLERATO DEL ESTADO DE HIDALGO, POR CONDUCTO DEL SERVIDOR PÚBLICO DESIGNADO PARA LLEVAR A CABO EL PRESENTE PROCEDIMIENTO, HACE DE SU CONOCIMIENTO A LOS LICITANTES LAS SIGUIENTES ACLARACIONES A LOS ASPECTOS CONTENIDOS EN LAS BASES.

1.- NO HABRÁ TOLERANCIA PARA EL INICIO DEL ACTO DE PRESENTACIÓN DE PROPOSICIONES, EL RECINTO SE CERRARÁ A LA HORA INDICADA Y NO SE ACEPTARÁN MÁS ASISTENTES.

2.- LOS LICITANTES DEBERÁN APEGARSE ESTRICTAMENTE A LAS CONDICIONES ESTABLECIDAS EN LOS PUNTOS 1.2, 1.3, 1.4 Y 1.5 DE LAS BASES DE ÉSTE PROCEDIMIENTO, DEBIENDO INDICAR EN SU PROPUESTA TÉCNICA DICHAS CONDICIONES O EN SU CASO ASENTAR "SEGÚN BASES".

II. ACLARACIONES TÉCNICAS POR PARTE DE LA CONVOCANTE:

1.- SE ADJUNTAN A LA PRESENTE LAS ESPECIFICACIONES QUE DEBE TENER EL ASIENTO-RESPALDO DE LAS BUTACAS ESCOLARES.

III. SOLICITUDES DE ACLARACIÓN FORMULADAS POR LOS LICITANTES Y RESPUESTA POR PARTE DE LA CONVOCANTE

NINGUNA.

ENTENDIDAS Y ACEPTADAS LAS ACLARACIONES ANTERIORES, ÉSTAS FORMAN PARTE INTEGRANTE DE LAS PROPIAS BASES DEL PRESENTE PROCEDIMIENTO, POR LO QUE RESULTA OBLIGATORIO SU CUMPLIMIENTO PARA LA ELABORACIÓN DE LAS PROPUESTAS DE LOS PARTICIPANTES.

SE HACE CONSTAR QUE AL TÉRMINO DE LA JUNTA DE ACLARACIONES, SE ENTREGA COPIA DE LA PRESENTE ACTA A TODOS LOS ASISTENTES Y SE PONE A DISPOSICIÓN DE LOS AUSENTES EN LAS OFICINAS DE LA DIRECCIÓN ADMINISTRATIVA DEL BACHILLERATO DEL ESTADO DE HIDALGO PARA EFECTOS DE SU NOTIFICACIÓN, SIENDO EXCLUSIVA RESPONSABILIDAD DE LOS LICITANTES ACUDIR A ENTERARSE DE SU CONTENIDO Y OBTENER COPIA DE LAS MISMAS, ASI MISMO SE ESTABLECE QUE DICHA ACTA SERA PUBLICADA EN LA PAGINA OFICIAL DE LA CONVOCANTE.

NO HABIENDO OTRO ASUNTO QUE TRATAR, SE DA POR TERMINADA LA PRESENTE REUNION A LAS 11:15 HRS., DEL DIA DE SU INICIO, FIRMANDO PARA CONSTANCIA Y DE CONFORMIDAD TODOS Y CADA UNO DE LOS QUE ASISTIERON Y PARTICIPARON EN LA MISMA, LA FALTA DE FIRMA DE ALGUN LICITANTE, NO INVALIDARA SU CONTENIDO Y EFECTOS.

COMITÉ DE ADQUISICIONES, ARRENDAMIENTOS Y SERVICIOS DEL BACHILLERATO DEL ESTADO DE HIDALGO

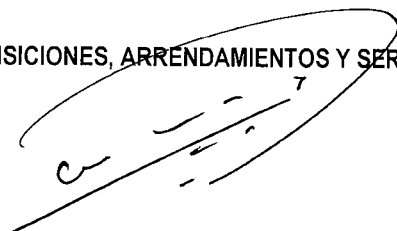

MTRO. VALENTIN SIMÓN SÁNCHEZ
PRESIDENTE SUPLENTE



MTRO. JOSÉ SEBASTIÁN MALDONADO
SECRETARIO EJECUTIVO SUPLENTE



ING. ROCÍO REYES MENDOZA
VOCAL



LIC. SUNDARI MARTÍNEZ AYALA
ASESORA



LIC. JUAN ANTONIO TER VEEN BECERRA
ASESOR

NO SE PRESENTO

REPRESENTANTE DE LA SECRETARIA DE LA
CONTRALORIA DE GOBIERNO DEL ESTADO

ESPECIFICACION: ASIENTO-RESPALDO INTEGRAL ERGONOMICO EN RESINA DE COPOLIMERO POLIPROPILENO, CON RESISTENCIA AL IMPACTO 2610A INDICE DE FLUIDEZ 12 @ 230°C. g/10min. CON ADITIVO ANTIESTÁTICA Y ADITIVACIÓN NO MARCADO NON BLUSH. EL ASIENTO-RESPALDO SOPORTA CARGA DE 120 kg/cm. CUADRADO. ESPESOR DE PARED DE 3.5mm. EN CONTORNO PERIMETRAL ESPESOR DE 4mm. EN CARA POSTERIOR REFUERZO CON 8 NERVADURAS LONGITUDINALES Y 10 NERVADURAS TRANSVERSALES CON ESPESOR DE 3.5mm. VENTANA DE TRANSFERENCIA TERMICA PREPARACIÓN CON OREJAS Y COJINETES PARA ENSAMBLE CON REMACHES A ESTRUCTURA, TEXTURIZADO EN CARA EXPUESTA DISEÑO N° 108 CON PROFUNDIDAD DE 008", MEDIDA GENERAL 420mm. ANCHO x 395mm. FONDO Y 370mm. ALTURA ESQUINAS Y ARISTA PERIMETRAL EN CARA VISTA BOLEADAS Y FILOS REDONDEADOS, PODRÁ LLEVAR GRABADOS EN CARA VISTA POSTERIOR NOMBRES O LOGOTIPOS, EN CONTRACARA RELOJ FECHADOR.
 NOTA: TOLERANCIA EN DIMENSION GENERAL ± 5 mm.

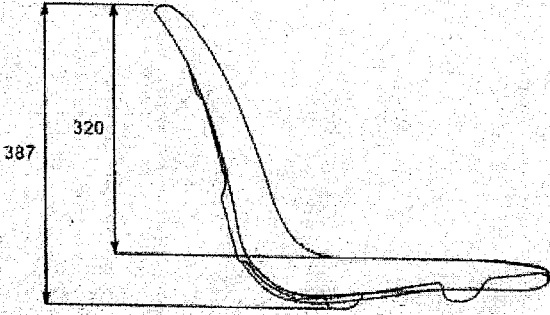

VISTA LATERAL

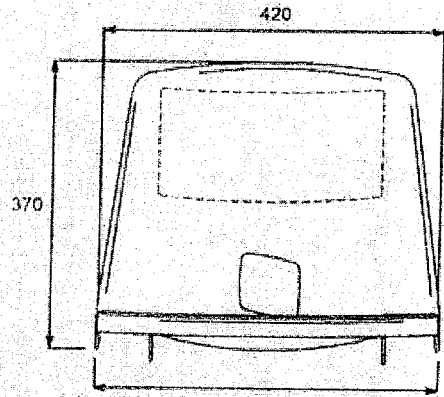

VISTA FRONTAL

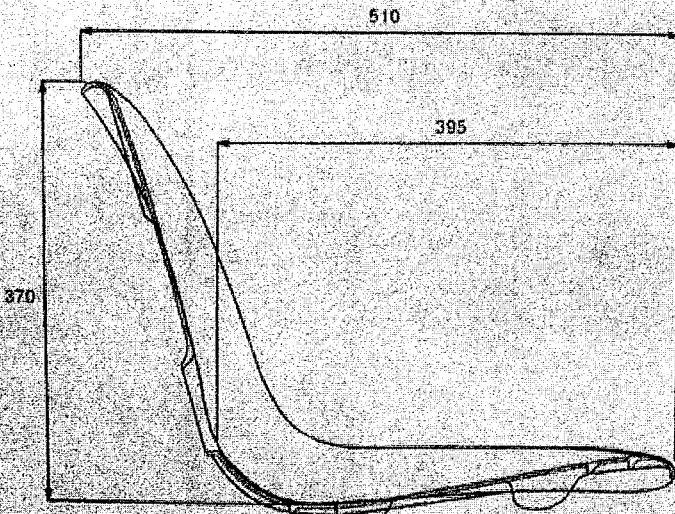

VISTA LATERAL EN CORTE

ACOTACION: mm.

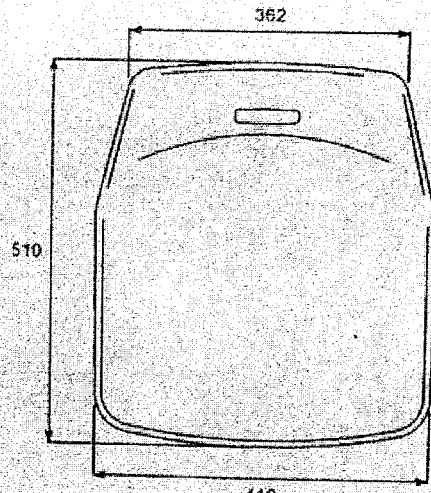

VISTA SUPERIOR

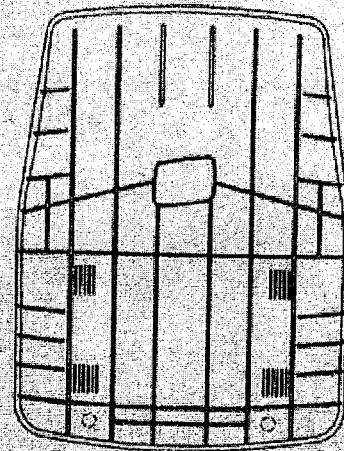

VISTA POSTERIOR

INEPLASTO

A
[Signature]
R
[Signature]
L